

ØKONOMIEN I DAGTILBUDDENE

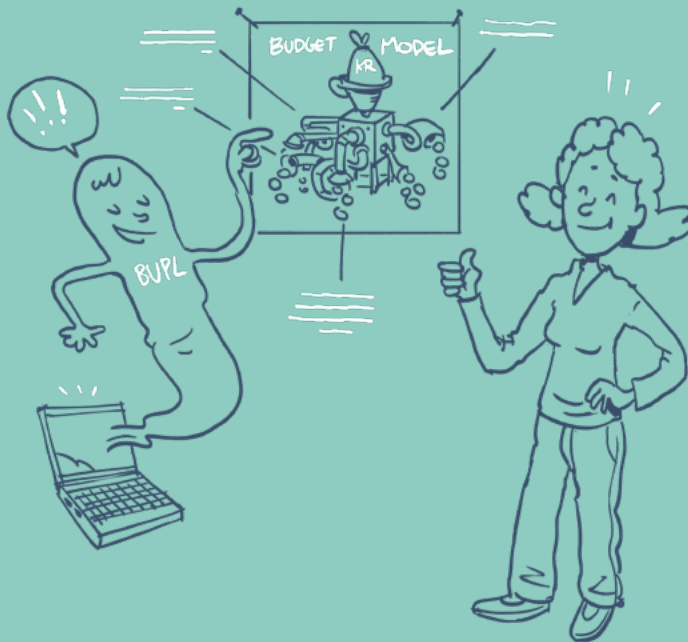

FORORD

Et godt samarbejde mellem ledelse og tillidsrepræsentanter er betydningsfuldt for arbejdsmiljøet i det samlede dagtilbud. En del af dette samarbejde udspiller sig igennem det formaliserede arbejde i de lokale MED-udvalg. Det er i MED-udvalget, at lederen sammen med tillidsrepræsentanter og arbejdsmiljørepræsentanten drøfter arbejds-, personale-, samarbejds- og arbejdsmiljøforhold, som har betydning for dagtilbuddet som helhed. I disse drøftelser indgår økonomi også som en vigtig faktor til at forstå driften i dagtilbuddet, og de muligheder og udfordringer det giver i hverdagen. Derfor påpeger MED-aftalen for Aarhus Kommune også, at budget og regnskab skal være en del af MED-udvalgets fokus.

Det er ledelsen, der træffer de endelige beslutninger, men tillidsrepræsentanterne i MED-udvalget skal alligevel kunne forholde sig til økonomien og debattere denne. Det kræver en vis forståelse og indsigt i såvel den overordnede økonomifordeling som i ens eget budget i dagtilbuddet. Denne pjece er ment som en hjælp til tillidsrepræsentanterne i dette arbejde. På en enkel og overskuelig måde forsøger pjecen at forklare, hvordan økonomien i dagtilbuddene er skruet sammen.

Formålet er, at alle i samarbejdets og fællesskabets ånd er klædt på til at indgå i åbne og grundige drøftelser af udviklingen af arbejdspladsen, både når det kommer til aktiviteter og økonomi.

Marianne Gilbert Nielsen, formand BUPL Århus

Søren Aakjær, Chef for Skoler, Dag- og Fritidstilbud, Børn og Unge

TIL TILLIDSREPRÆSENTANTERNE

Sammen har vi en forventning om, at tillidsrepræsentanter (TR) gennem MED-systemet indgår i de årlige drøftelser om det enkelte dagtilbuds økonomi.

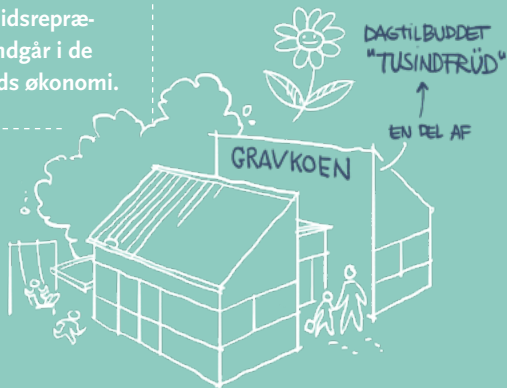

Det giver Ruth, som er TR i børnehaven Gravkøen nogle dybe rynker i panden, for hvor mange penge er der egentligt at passe børn for?



BUPL Århus hjælper

DER VAR EN GANG...

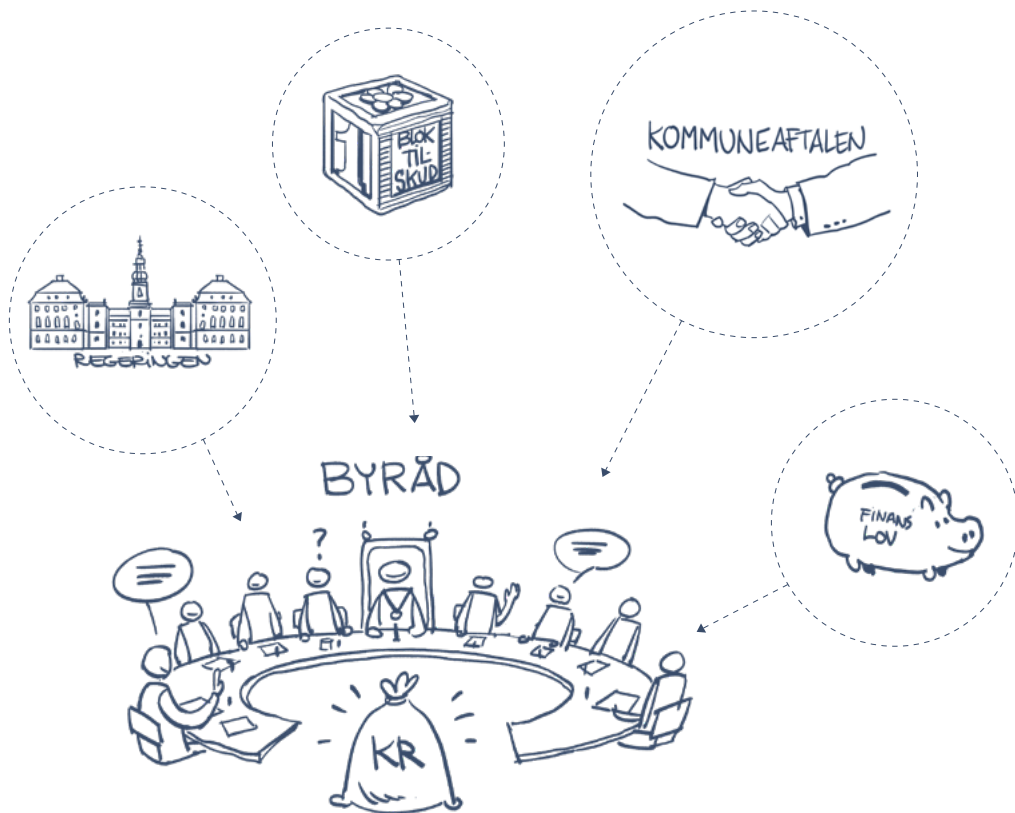

NÅRH NEJ DET ER JO IKKE ET EVENTYR, MEN

Før dagtilbuddet kan få tildelt et budget, går der mange ting forud.

Kommunernes Landsforening (KL) og regeringen forhandler hvert år om kommunernes samlede økonomi for det næste år. Resultatet af forhandlingen bliver Kommuneaftalen, hvoraf det bloktilskud som staten giver til kommunerne fremgår. Dette bloktilskud indgår i Finansloven, som efterfølgende vedtages af Folketinget. Kommunernes økonomi bestemmes dermed af det bloktilskud som staten giver, og de skatter som borgerne betaler til kommunerne.

Byrådet sætter sig så sammen en gang om året for at lave et budgetforlig, som fastsætter, hvordan det samlede budget prioriteres og fordeles internt i Aarhus Kommune.



VÆRD AT VIDE

ET BUDGETFORLIG GÆLDER FOR DET EFTERFØLGENDE ÅR PLUS 3 ”OVERSLAGSÅR”, HVILKET MULIGGØR EN FLERÅRIG BUDGETLÆGNING I FORHOLD TIL POLITISKE PRIORITERINGER, DER KAN HAVE EN ØKONOMISK EFFEKT PÅ LÆNGERE SIGT.

FRA BUDGETFORLIG TIL BUDGETTILDELINGSMODEL

Det vedtagne budget udmøntes via forskellige budgetmodeller. Der er budgetmodeller for hver af Aarhus Kommunes magistratsafdelinger - heriblandt også for Børn og Unge.

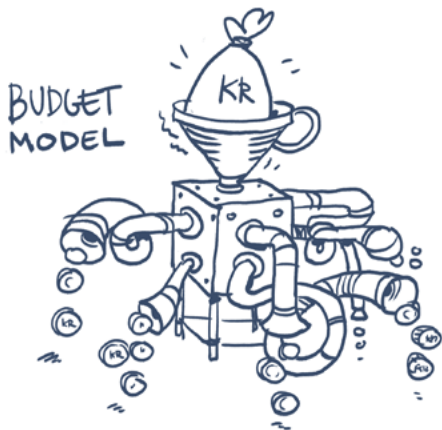
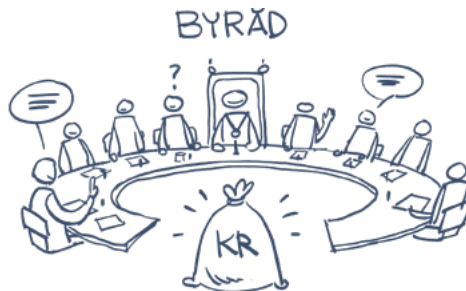

Når Børn og Unge har fået tildelt budgettet, fordeles pengene videre ud til de decentrale enheder dvs. til dagtilbud, skoler, SFO og fritids- og ungdomsklubber. Til dette anvendes budgettildelingsmodeller, som ikke er helt det samme som en budgetmodel. Tildelingsmodellerne skal nemlig sørge for, at alle enheder får tildelt penge ud fra samme principper, så fordelingen dermed bliver retfærdig og gennemsigtig.



BUDGETTILDELINGSMODEL FOR DAGTILBUD I AARHUS

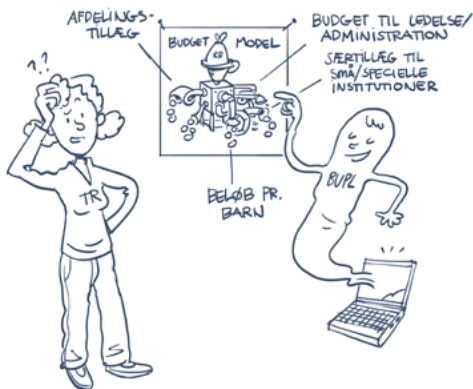

For dagtilbuddene i Aarhus ser budgettildelingsmodellen sådan ud:

- 1 **Budget til ledelse/administration**
14 timer pr. uge til ledelse og administration+
8 timer pr. uge til ledelse per børnegruppe
(en børnegruppe svarer til enten 20 børnehavebørn eller 12 vuggestuebørn)
- 2 **Afdelingstillæg** pr. afdeling
- 3 **Beløb pr. barn**
- 4 **Særtillæg** til små/specielle institutioner

VÆRDT AT VIDE

DERUDOVER ER DER OGSÅ EN SÆRSKILT BUDGETTILDELINGSMODEL FOR DAGPLEJEN, OG DER KAN YDERLIGERE VÆRE SEPARATE BEVILLINGER TIL F.EKS. BØRN MED HANDICAP, TOSPROGEDE, BYGNINGSBUDGETTER, UDSATTE BØRN SAMT ANDRE POLITISKE PRIORITERINGER.



SÅDAN SER GRUNDBUDGETTET UD FOR DAGTILBUDET TUSINDFRÜD

HER ER BENT. HAN ER LEDER AF DAGTIL-
BUDET TUSINDFRÜD. UDOVER GRAV-
KOEN ER GRYDEN, SOLGRYN OG SKUFFE-
JERNET OGSÅ EN DEL AF DAGTILBUDET.



DAGTILBUDET
"TUSINDFRÜD"

DAGTILBUDS-
LEDER: BENT



LAD OS REGNE LIDT PÅ, HVOR MANGE
PENGE BENT TILDELES TIL AT DRIVE
DAGTILBUD FOR?

JEG SPURGTE BARE
OM HVOR MANGE
PEUGE VI HAR AT
PASSE BØRN FOR...

JA OK! LAD OS SÅ
REGNE PÅ DET DAGTILBUD
HVOR DU ARBEJDER - DET
BESTÅR AF FØLGENDE :



DAGTILBUDS-
LEDER: BENT



DAGTILBUDET
"TUSINDFRÙD"



BØRNEHAVEN "GRAVKØEN"



PEDAGOGISK
LEDER: GRETE



BØRNEHAVE-
BØRN



VUGGESTUEN "GRYDEN"



PEDAGOGISK
LEDER: IB



VUGGESTUE
BØRN



VUGGESTUEN "SOLGRYN"



PEDAGOGISK
LEDER: LIS



VUGGESTUE
BØRN



DEN INTGR. INST. "SKUFFEJERNET"



PEDAGOGISK
LEDER: AASE



VUGGESTUE
BØRN
BØRNEHAVE
BØRN

TUSINDFRÜD - LEDELSE OG ADMINISTRATION

Først tildeles dagtilbuddet 14 timer pr. uge til ledelse og administration. Derudover skal der også beregnes ledelsestimer ud fra det samlede antal børnegrupper i dagtilbuddet. For Tusindfrüd ser regnestykket sådan ud.

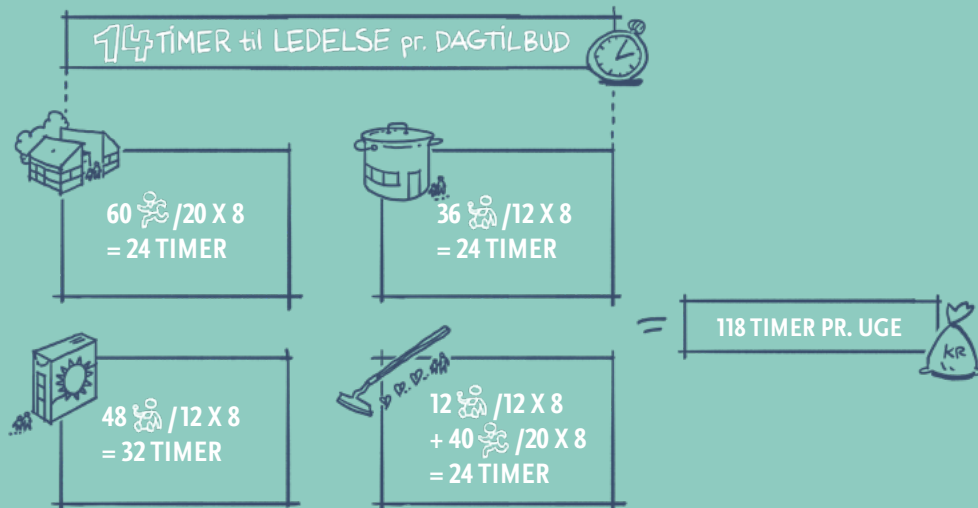

TUSINDRÜD - LEDELSE OG ADMINISTRATION

Nu er vi klar til at regne på, hvor mange penge dagtilbuddet i alt tildeles til ledelse og administration:

Til omregning af de 118 timer til budget, anvendes en standardsats for en dagtilbudsleder, som er: 579.436 kr. pr. år.

$$118/37 \text{ TIMER PR. ARBEJDSUGE} \times 579.436 \text{ KR.} = 1.847.931 \text{ KR.}$$

TIL LEDELSE OG ADMINISTRATION PR. ÅR



VÆRD AT VIDE

BELØBET TIL LEDELSE OG ADMINISTRATION BEREGNER DU ALTID UD FRA DAGTILBUDDETS SAMLEDE BØRNENTAL, OG DET VIL VED ÅRETS AFSLUTNING BLIVE REGULERET, SÅ DET PASSER MED DET GENNEMSNITLIGE ANTAL BØRNEGRUPPER HENOVER HELE ÅRET.



TUSINDFRÜD - AFDELINGSTILLÆG

Dertil kommer afdelingstillægget på 9.434 kr. pr. afdeling årligt.

Tillægget gives til hver selvstændig afdeling i dagtilbuddet og kan bidrage til dækning af udgifter til eksempelvis: IT, telefon, arbejdsmiljøkurser, forsikringer og afskrivning af hårde hvidevarer.

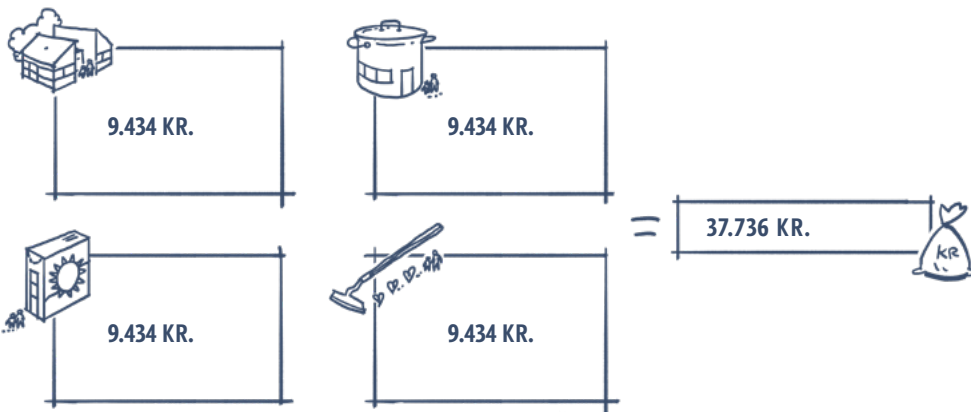



VÆRD AT VIDE

VED FUSIONER OG SAMMENLÆGNINGER VIL AFDELINGSTILLÆGGET
ALTID VÆRE KNYTTET TIL DEN ENKELTE FYSISKE LOKATION.



TUSINDRÜD - BELØB PR. BARN

Så mangler vi det barnsbestemte beløb.

Beløbet pr. barn for en fuldtidsplads uden kost er:

116.321 KR. PR. VUGGESTUEBARN PR. ÅR

53.621 KR. PR. BØRNEHAVEBARN PR. ÅR

Det giver følgende regnestykke:



$$60 \text{ } \left[\text{Barn} \right] \times 53.621 \\ = 3.217.260 \text{ KR.}$$



$$36 \text{ } \left[\text{Børnehavebarn} \right] \times 116.321 \\ = 4.187.556 \text{ KR.}$$



$$48 \text{ } \left[\text{Børnehavebarn} \right] \times 116.321 \\ = 5.583.408 \text{ KR.}$$



$$12 \text{ } \left[\text{Børnehavebarn} \right] \times 116.321 \\ 40 \text{ } \left[\text{Barn} \right] \times 53.621 \\ = 3.540.692 \text{ KR.}$$

$$= \boxed{= 16.528.916 \text{ KR.}}$$







VÆRD AT VIDE

- NÅR DU FORHOLDER DIG TIL DET BARNSBESTEMTE BELØB, ER DET GODT AT VIDE, AT:
- BUDGETTET BLIVER REGULERET, HVIS BØRNETALLET ÆNDRER SIG. PÅ DENNE MÅDE SIKRER MAN, AT DER ALTID ER BUDGET I FORHOLD TIL DET KONKRETE ANTAL BØRN, DER ER I DAGTILBUDET.
 - DER FINDES ANDRE BELØB PR. BARN FOR DELTIDSPLADSER OG PLADSER MED KOST



TUSINDFRÜD - SAMLET GRUNDBUDGET

Så uden yderligere tildelinger som f.eks. midler via finansloven til mere pædagogisk personale har dagtilbudsleder Bent et budget for sit dagtilbud på:

+		LEDELSE OG ADMINISTRATION	1.847.931
+		AFDELINGSTILLÆG	37.736
+		GRAVKOEN	3.217.260
+		GRYDEN	4.187.556
+		SOLGRYN	5.583.408
+		SKUFFEJERNET	3.540.692

ALT I ALT

18.414.583



DE 18.414.583 KR. ER GRUNDBUDGETTET FOR DAGTILBUDET TUSINDFRÛD

Grundbudgettet er det, man i MED-udvalget skal drøfte i forhold til de prioriteringer, der giver bedst mening for dagtilbuddet. Det kunne være personalesammensætning, vikar, kostordning, beskæftigelsesmaterialer, reparationer, vedligeholdelse, legepladsfornyelse og reservationer til forskellige formål m.m. Naturligvis indgår sammenlægninger/fusioner også som en del af en eventuel diskussionen- men kun en del!

I sidste ende vil det altid være dagstilbudslederen, der træffer den endelige beslutning om, hvordan de tildelte midler konkret skal anvendes. Dette sker i samråd med bestyrelsen og MED-udvalget.



Her er nogle af de ting, som man skal have ind i sine overvejelser, når man drøfter et budget:

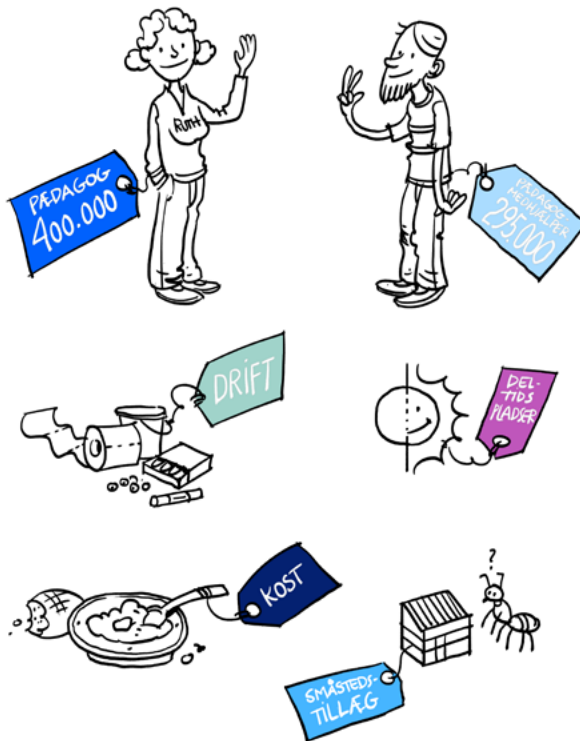

Læs mere på ambu.mitbu.dk/dt

NU HÅBER VI, AT DU ER KLAR TIL AT DRØFTE ØKONOMIEN I DIT DAGTILBUD

Med en forudseende og velovervejet styring af økonomien kan du bruge din tid på det, der er allervigtigst – nemlig børnene.



EGNE NOTER

INDBLIK I ØKONOMIEN I DAGTILBUDDENE

Mød Ruth, der er tillidsrepræsentant i børnehaven Gravkoen samt Bent, der er dagtilbudsleder i dagtilbuddet Tusindfrüd. Mød også vuggestuen Gryden, børnehaven Solgryn og DII Skuffejernet.

Ruth går på opdagelse i institutionernes økonomi og får f.eks. svar på:

Hvor kommer pengene fra?

Hvad består et grundbudget af?

Hvad er det barnsbestemte beløb?

Hvad betyder budgettildelingsmodellen?

Hvor mange penge er der afsat til ledelse og til pædagogisk personale?

